

Właz stalowy $\varnothing 600$ do studni wodomierzowych

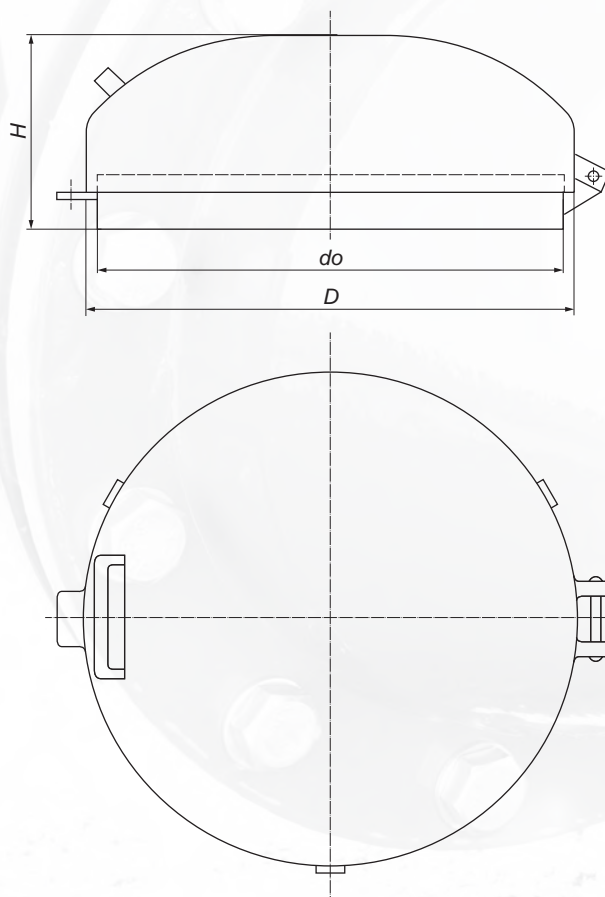

Służy do zwieńczenia studni wodomierzowych.
Możliwość dodatkowego skręcania z pokrywą.

Zabezpieczenie: powłoka bitumiczna
Materiał: stal St 2

H	do	D	H	Waga
240	580	610	120	14,00